

PROGRAM alarmu 17. (KOD 3368) 27.03.2007

!!!UWAGA !!!

DO WSPÓŁPRACY MODUŁU P177 Z ALARMEM SEO PERFECT NALEŻY:

1. ZAPROGRAMOWAĆ MODUŁ P177 NA PROGRAM AUTA ZGODNY ZE SCHEMATEM DEDYKOWANYM.

2. WYBRAĆ NR PROGRAMU 981

-FUNKCJA AKTYWUJE NA WYJŚCIU 7/15 FUNKCJE S-BUS

-WYŁĄCZA SETROWANIE KOMENDAMI CAN (STEROWANIE ALTERNATYWNE JEST AKTYWNE),

-WYŁĄCZA WYJŚCIE 8/15)

3. W CELU STEROWANIA AUTA POPRZEC KOMENDY CAN WYBRAĆ NR PROGRAMU 982

(PO WYBRANIU NR PROGRAMU 982 NIE PODŁĄCZAĆ STEROWANIA ALTERNATYWNEGO)

WYBÓR NOWEGO PROGRAMU DEDYKOWANEGO DLA DANEGO AUTA

PRZYWRACA FABRYCZNE USTAWIENIA WEJŚĆ I WYJŚĆ

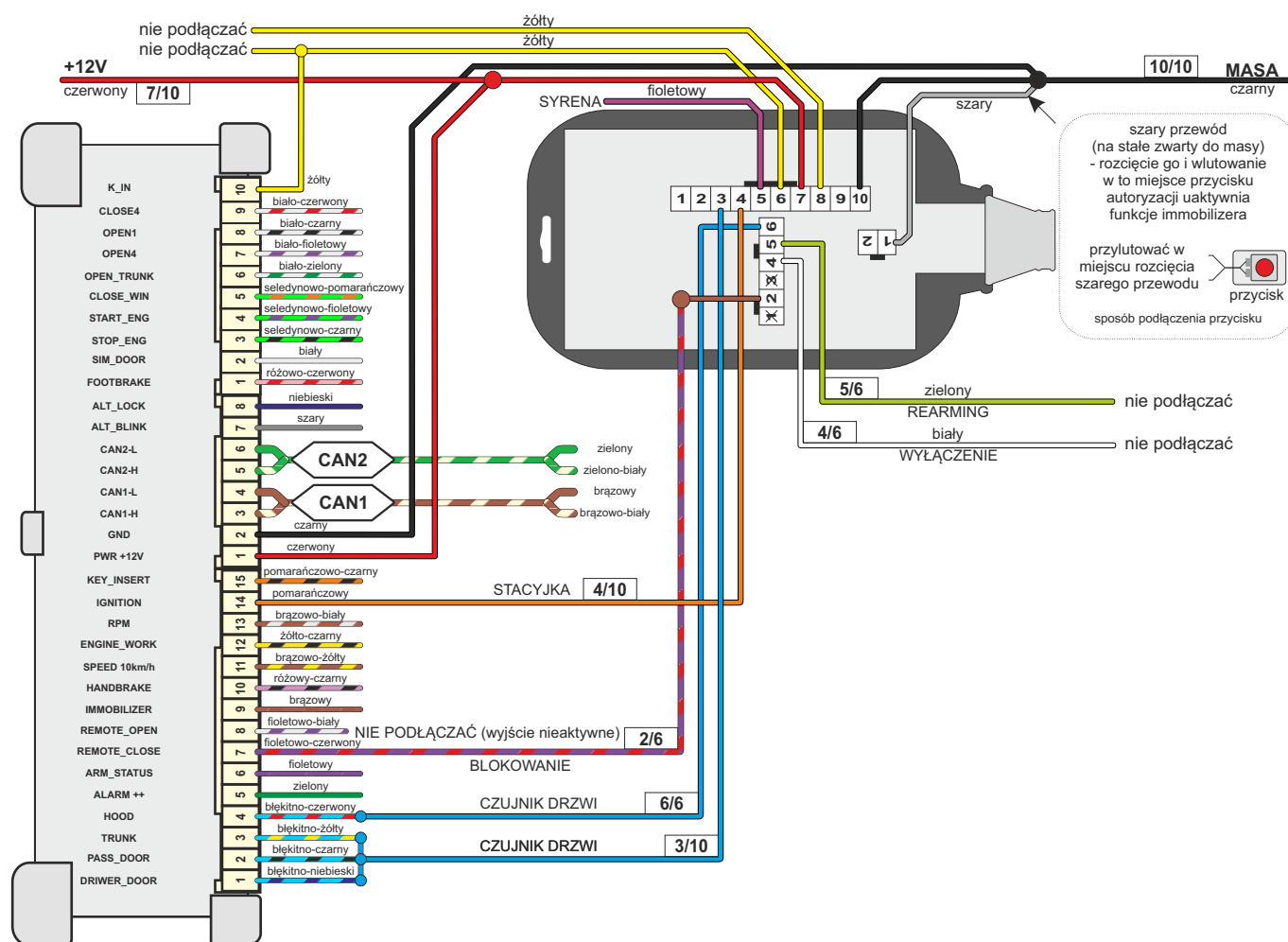

INVERTER CANG - P177 + SEO PERFECT